



KONFERENZ

Informieren, diskutieren, lösen! · Informing,



KONFERENZ | 2



Kommunikation in der kleinen Runde · Kommunikation in der kleinen Runde · Kommunikation in der kleinen Runde
2+
Kommunikation in der kleinen Runde · Kommunikation in der kleinen Runde · Kommunikation in der kleinen Runde

discussing, deciding! · Informeren, discussieren, oplossen!

Eine lebendige Gesprächskultur bleibt auch in der Zukunft eine herausragende Qualität erfolgreicher Unternehmen. Ob Konferenz in großer Runde oder kleines Gruppengespräch, unsere umfangreiche Auswahl an Konferenzlösungen bietet ausreichend Platz für Ihren intensiven Dialog.

Also in the future a vital culture of discussion will be a prominent quality of successful companies. Whether conferences in a large round or small group meetings: our wide range of conference solutions provides adequate space for your intensive dialogue.

Een levendige discussie blijft ook in de toekomst een wezenlijke bijdrage leveren aan succesvolle organisaties.

Hetzij aan grote conferentie tafels of in kleiner groepsverband, onze omvangrijke keuze conferentieoplossingen biedt meer dan voldoende ruimte voor uw dialoog.



KONFERENZ im Handumdrehen

Problemlose Bedienung für eine Person.

In Sekundenschnelle die doppelte Kommunikationsfläche. Je nach Bedarf schieben Sie die Klappplatte für Ihre individuelle Besprechungslösung zusammen und schaffen somit schnelle Konferenzen mit System. Durch das einfache Klapp-Prinzip lässt sich Ihre Konferenz anschließend wieder schnell und platzsparend verstauen.

CONFERENCE before you know it

Easy handling for one person. In no time you gain the double communication area. According to requirements you arrange the folding tables for your individual meeting solution and so create conferences with a system. Afterwards, by the simple folding principle, your conference can be stored in a quick and space-saving way.

VERGADEREN in een handomdraai

Probleemloze bediening voor ieder persoon. Binnen enkele seconden creëert u een dubbel communicatie oppervlak. Naar behoefte verrijdt u de klaptafels naar uw gewenste individuele vergaderomvang. Door het eenvoudige klapsysteem laten de tafels zich weer snel en ruimtebesparend opbergen.



KONFERENZ | 4





5 | KONFERENZ





KONFERENZ | 6

Repräsentative Räume für Besprechungen und Konferenzen sind Orte, in denen Ideen geboren und Lösungsansätze und Entscheidungen gefunden werden.

Representative rooms for meetings and conferences are places where ideas are born, approaches found and decisions made.

Representatieve ruimtes voor besprekingen en vergaderingen zijn plekken waar ideeën worden geboren en oplossingen en beslissingen gemaakt worden.

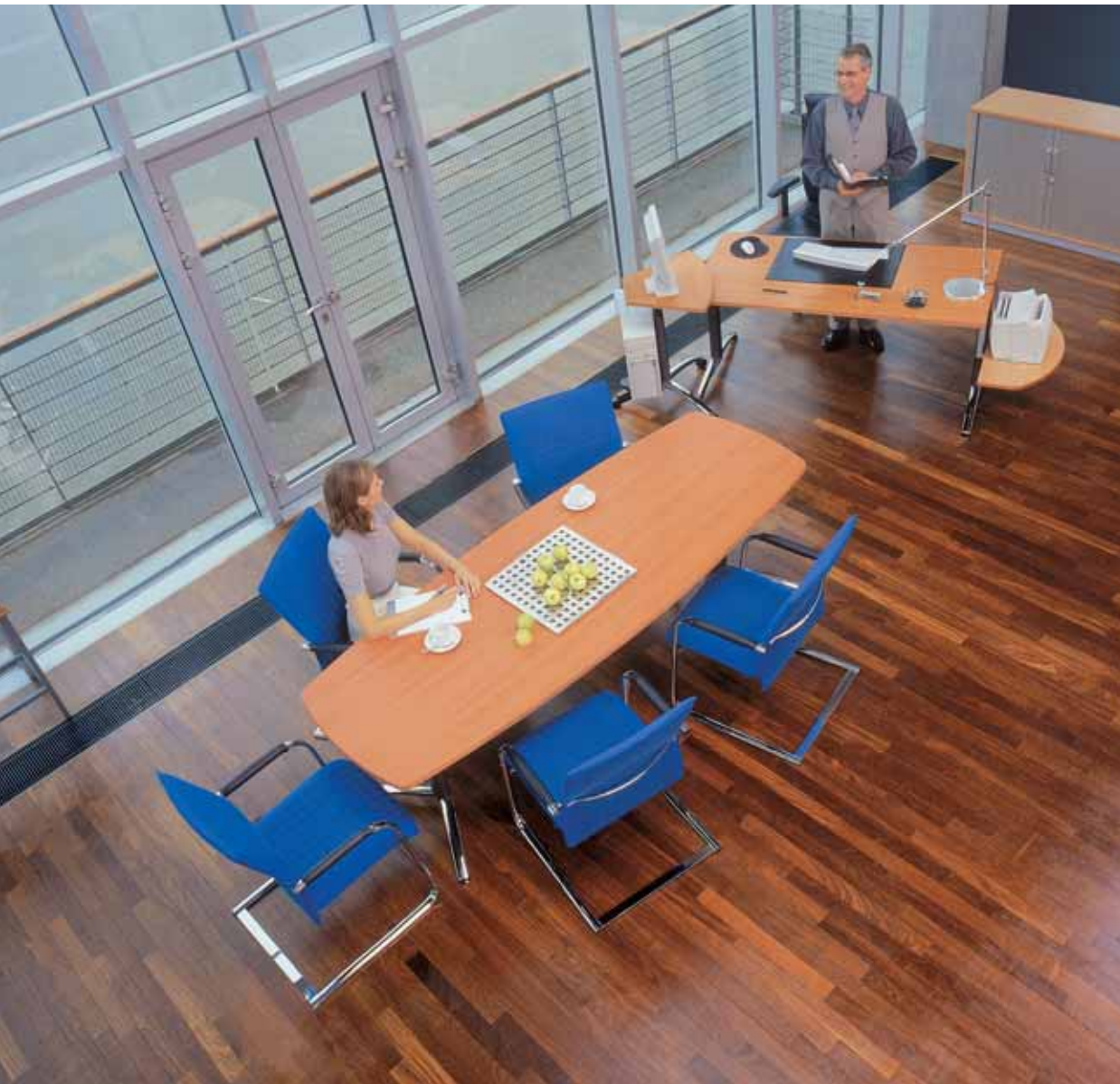



Kommunikationsraum im Raum schaffen!

Wir bieten Ihnen von der klassischen Konferenz bis zur Schulung ein ebenso individuelles wie stilvolles Ambiente für ergebnisorientierte Besprechungen.

Creating communication space in the room!

From the classic conference to a training event we offer you an individual as well as stylish ambience for result-oriented meetings.

Communicatieruimte in de ruimte creëren!

Wij bieden u van traditionele vergaderingen tot opleidingsruimtes, evenzo oplossingsgericht als stijlvolle omgeving om resultaten te boeken.



Wir sind Ihr Spezialist für moderne Büroeinrichtungen und erstklassigen Service. Alle PALMBERG-Produkte sind durchdacht und qualitativ hochwertig – bis ins Detail. Unsere Produktion unterliegt den strengen Anforderungen des Qualitätsmanagements ISO 9001:2008, dem Umweltmanagement ISO 14001:2004 und der EG-Ökoauditverordnung.

Mit PALMBERG freuen Sie sich aufs Büro!

We are your expert in modern office furnishing and premium service. All PALMBERG-products are highly elaborated and first-class – down to the detail. Our production is subject to the strict requirements of the quality management ISO 9001:2008, the environmental management ISO 14001:2004 and the European Eco-Audit.

With Palmberg you're looking forward to the office!

Wij zijn specialist in moderne kantoorinrichtingen en eersteklas service. Alle PALMBERG producten zijn van hoogwaardige kwaliteit en doordacht tot in het kleinste detail. Wij produceren volgens de strenge eisen van het kwaliteitsmanagement ISO 9001:2008, het milieumanagement ISO 14001:2004 en de EG Ecoauditverordening.

Met PALMBERG is het plezierig werken!





KONFERENZ | 10



Kommunikation gestalten!

Die Optik eines Besprechungstisches hat wesentlichen Einfluss auf die gesamte Raum-Wirkung. Passen Sie deshalb die Größe Ihres Konferenztisches der Art Ihrer Besprechung an.

Designing communication!

The visual effect of a meeting table fundamentally influences the whole atmosphere of the room. Therefore, adapt the size of your conference table to the sort of meeting you're having.

Communicatie vormgegeven!

Optisch hebben vergadertafels een wezenlijke invloed op de ruimtelijke beleving. Past u daarom de grootte van uw vergadertafels aan naar gelang de behoefte.





KONFERENZ | 12



Kommunikation für die großen Räume
14+
Kommunikation für die großen Räume



Die nächste Sitzung kommt bestimmt!
Wir schaffen die Umgebung für eine konstruktive Kommunikation.

The next meeting's certain to come!
We create the surrounding for constructive communication.

De volgende vergadering dient zich aan!
Wij creëren de omgeving voor een constructieve vergadering.

Erfolgreiche Kommunikation ist planbar!



KONFERENZ | 14

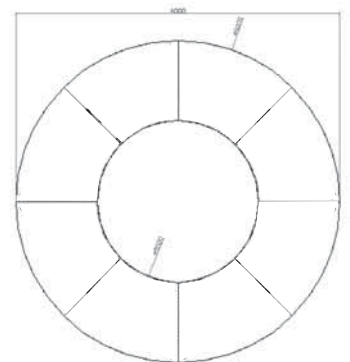
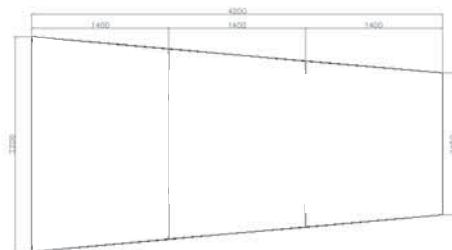
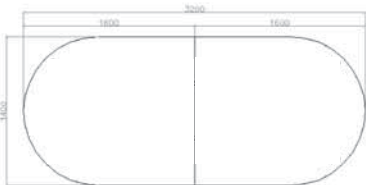
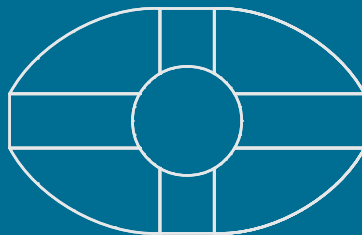
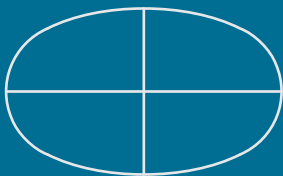



Die Anforderungen an Kommunikationsbereiche die den direkten Informationsaustausch unterstützen, wachsen und müssen verschiedenen Bedarfsprofilen angepasst werden können. Egal ob quadratisch, rechteckig, trapez, halbkreis-, bogen- oder kreisförmig, durch die Vielzahl unserer vorhandenen Plattenmodule gestalten wir Ihre Konferenz in Größe und Konfiguration wie Sie es wünschen.

Demands on communication areas which support the direct exchange of information are growing and should be able to be adapted to different requirement profiles. Whether square, oblong, trapeze, semi-circle, arc or circle: by our wide range of available board modules we shape your conference in size and configuration - according to your wishes.

De gestelde eisen die in vergaderomgevingen nodig zijn om de informatieuitwisseling te ondersteunen, groeien en moeten aan behoeft Patronen aan te passen zijn.

Vierkant, rechthoekig, trapeziumvormig, half rond, boogvormig of rond, door een grote keuze aan verschillende bladvarianties vervaardigen wij uw vergadering in de maatvoering en vormgeving volgens uw wensen.

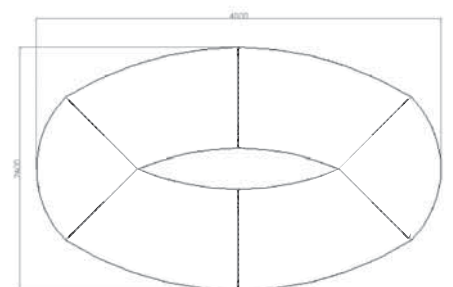
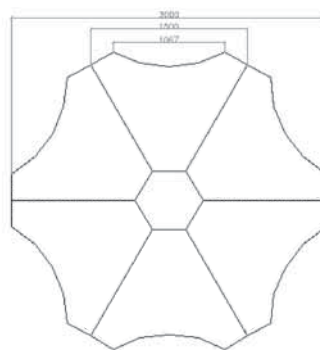
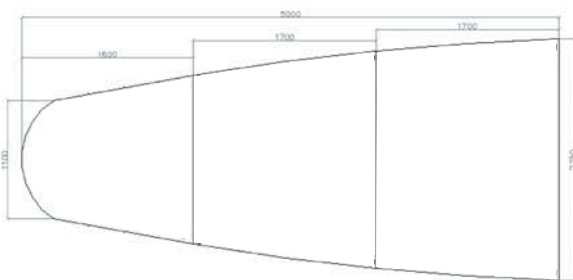
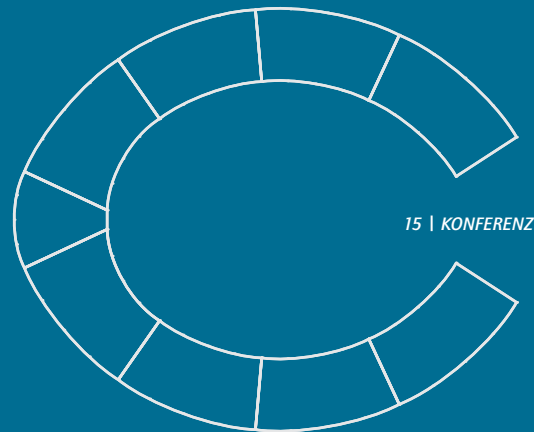
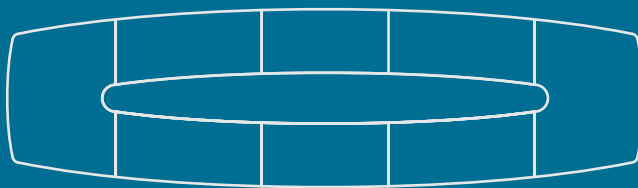

Konferenz-Räume sind bei uns nie 08/15

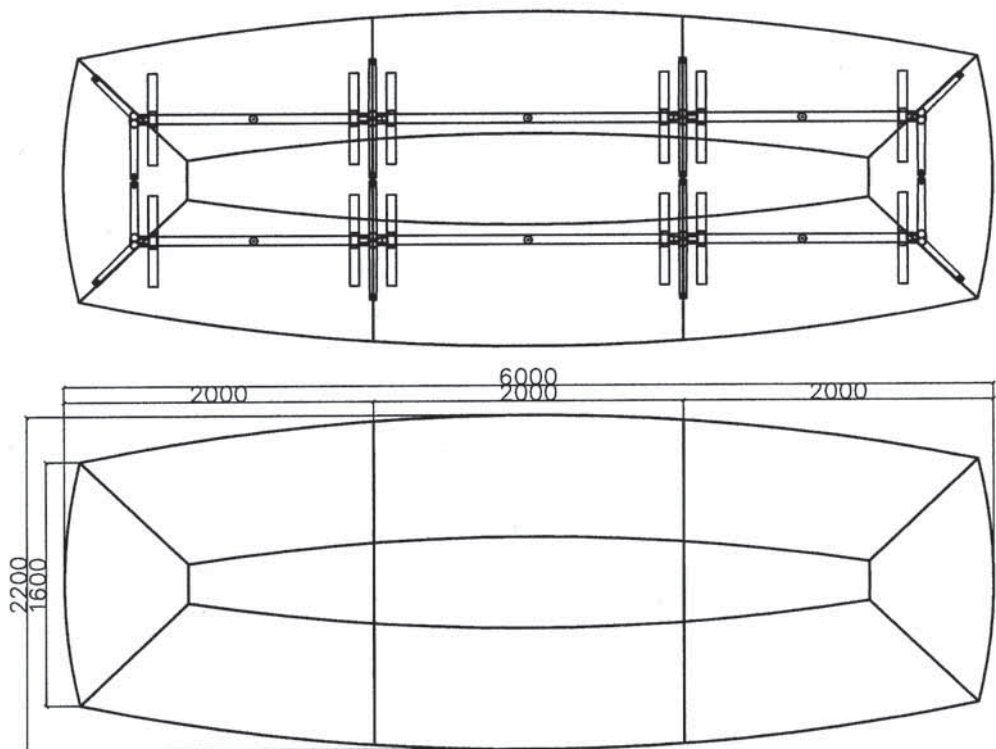

KONFERENZ | 16



Nutzergerechte Planung für Ihre Konferenz!

Moderne Konferenzbereiche schaffen soviel Platz wie benötigt wird, ohne dabei Raum ungenutzt zu lassen. Unsere verschiedenen Konferenzlösungen ermöglichen die nutzergerechte Anpassung an jeden individuellen Kommunikationsbereich, egal ob Standard- oder Sonderform.

Customised planning of your conference!

Modern conference areas generate as much room as required without leaving any space unused. Our various conference solutions allow a customised adaptation to every individual communication area, whether standard or special form.

Zinvolle planning voor uw vergadering!

Moderne vergaderingen gebruiken slechts de ruimte die nodig is, zonder daarbij ruimte onbenut te laten. Onze verschillende vergaderoplossingen stellen u in de gelegenheid de noodzakelijke aanpassingen te creëren in iedere omgeving. In standaard of speciaal oplossingen.





Patz für erfolgreiche Kommunikation!

Ob Nebeneinander oder Gegenüber: Dank klarer und ausgewogener Form, bildet das Gestell unseres Tischsystems Pensums auch bei Erweiterungen eine harmonische Einheit und garantiert dabei eine große Beinfreiheit. So steht entspanntem Konferieren in angenehmer Atmosphäre nichts mehr im Wege.



Space for successful communication!

Whether side by side or opposite: due to the clear and balanced form the base of our desk system Penum forms a harmonious whole also in case of extension and at the same time guarantees a large legroom. So there is nothing else in the way of a relaxed conference.

Plaats voor succesvolle communicatie!

Naast elkaar of tegenover elkaar: dankzij een mooi en uitgebalanceerde vormgeving, biedt het frame van ons tafelsysteem Penum ook bij uitbreiding een mooie harmonieuze eenheid en garandeerd daarbij een grote beenvrijheid. Zo staat ontspannen vergaderen in een aangename atmosfeer niets meer in de weg.





KONFERENZ | 20





Einfache Bedienung, leichter Zugang!

Coni-Boxen integrieren heutige Kommunikationsstandards wie Beamer oder Laptop sinnvoll in Ihre Gespräche mit ein.

Easy handling, easy access!

In a useful way Coni-boxes integrate today's communication standards like beamer or laptop into your discussions.

Eenvoudige bediening, simpele toegang!

Coni-boxen tijdens uw besprekingen betrekken hedendaagse communicatiestandaards als beamers of laptops op een nuttige wijze.



KONFERENZ | 22

In einer heute immer moderner werdenden Arbeitswelt, vernetzen wir technisches Kommunikationsequipment und Einrichtung zu einem Ganzen. Die intelligente Verbindung von Konferenzmöbeln und Medientechnik unterstützt dabei den produktiven Ablauf Ihrer Meetings, Workshops oder Konferenzen.

In a working world that gets more and more modern today, we interlink technical communication equipment with furnishing to a whole. The intelligent combination of conference furniture and media technology supports the productive progress of your meetings, workshops or conferences.

In de tegenwoordige steeds moderner wordende kantooromgeving, combineren wij technische communicatiemiddelen en inrichting tot een geheel. De intelligente combinatie van vergadermeubilair en mediatechniek ondersteunt daarbij het productieve verloop van uw meetings, workshops of vergaderingen.



Bei der Abbildung handelt es sich um eine optimierte werbliche Bilddarstellung. Eine Garantie für einen durchgehenden Maserungsverlauf des Dekors Merano kann nicht gewährleistet werden.
The illustration is an optimised promotional image representation. A continuous grain run of the decor Merano can't be guaranteed.
De foto werd voor graphisch gebruik geoptimeerd, in de praktijk kunnen wij deze geoptimaliseerde doorlopende houtstructuur van het Merano decor niet garanderen.



Sie haben die *Wahl*
 It's *your choice*
 U hebt de *keuze*



Gestellfarben · Frame colours · Onderstelkleuren

Jalousie-Farben · Blind colours · Jaloezie kleuren

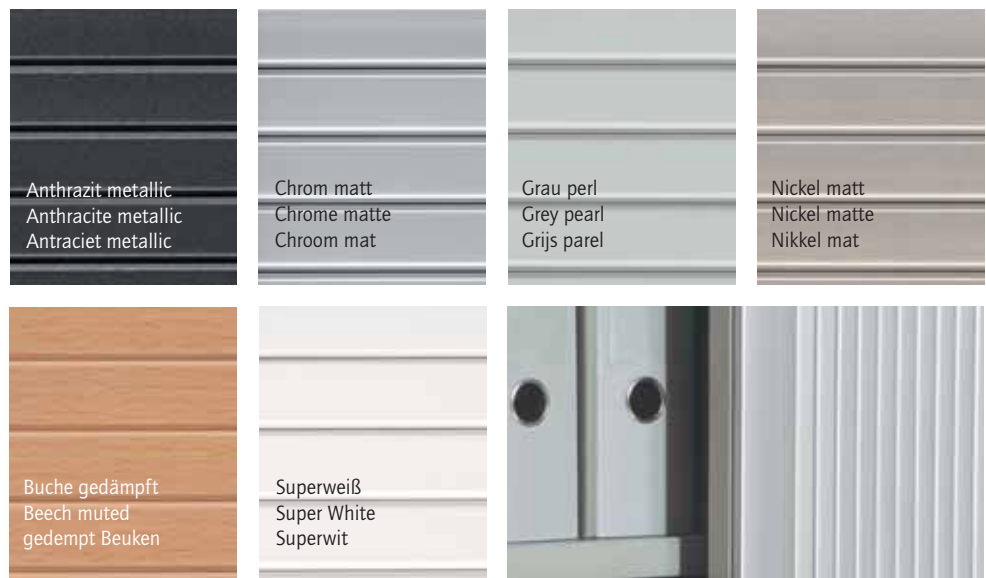

Voldekore · Full decors · Voldecors

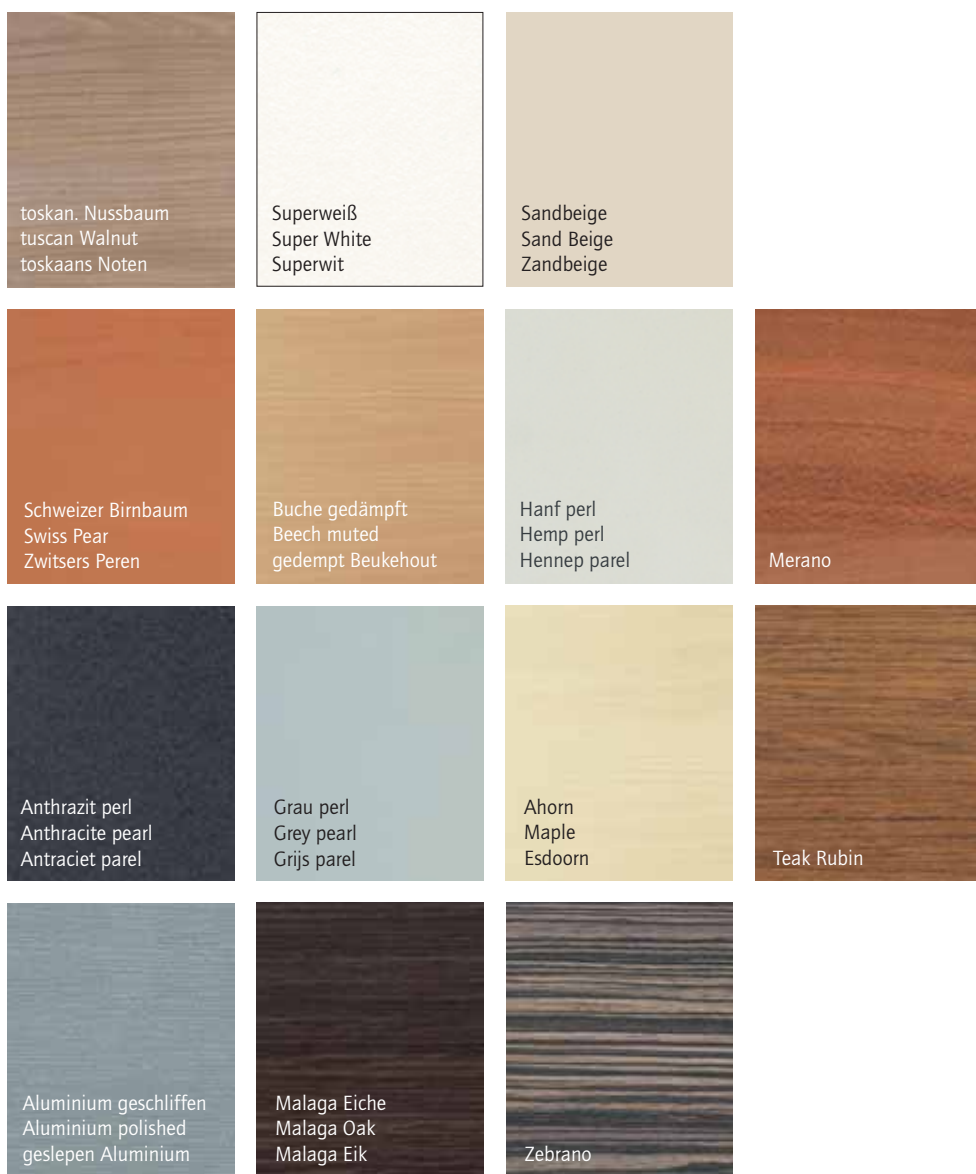

25 | KONFERENZ



Olivgrün
Olive Green
Olijfgroen

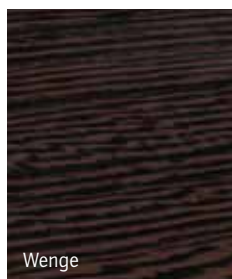

Wenge

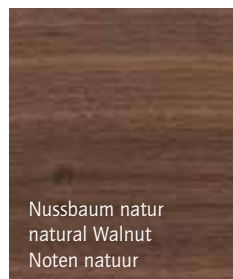

Nussbaum natur
natural Walnut
Noten natuur

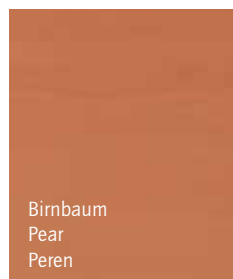

Birnbaum
Pear
Peren



Buche gedämpft
Beech muted
gedempt Beuken

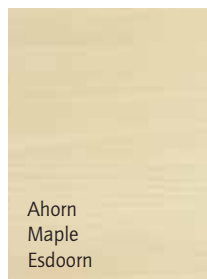

Ahorn
Maple
Esdoorn

Frontdekor
Front decor
Frontdecor

Furnier
Veneers
Fineer

Erfahrungsgemäß können Druckfarben nicht die Brillanz der Dekor- und Gestellfarben wiedergeben. Gern wird Ihr Händler Ihnen Originalmuster vorlegen.

Experience has shown that the printed colors cannot reflect the brilliancy of the decoration and frame colors. Your dealer will be happy to present to you original samples.

Uit ervaringen blijkt dat de afgedrukte kleuren de brilliance van decor- en onderstelkleuren niet volledig weergeven. Uw dealer toont u graag de originele kleuren.





Ich freue mich aufs Büro · I fancy my office · Met plezier naar kantoor



PALMBERG Büroeinrichtungen + Service GmbH
Am Palmberg 9 · D-23923 Schönberg
Tel. +49 (0) 38828-38-0 · Fax +49 (0) 38828-38-136
info@palmberg.de · www.palmberg.de

PALMBERG (Schweiz) AG
Niederlenzerstraße 25 · CH-5600 Lenzburg
Tel. +41 (0) 62-7239191 · Fax +41 (0) 62-7239292
info@palmberg.ch · www.palmberg.ch

PALMBERG Produkte werden ausschließlich über autorisierte Fachhändler angeboten, um Ihnen ein Höchstmaß an Service und Bürokompetenz zu gewährleisten. Wenden Sie sich daher an: